

Centrum sakralne

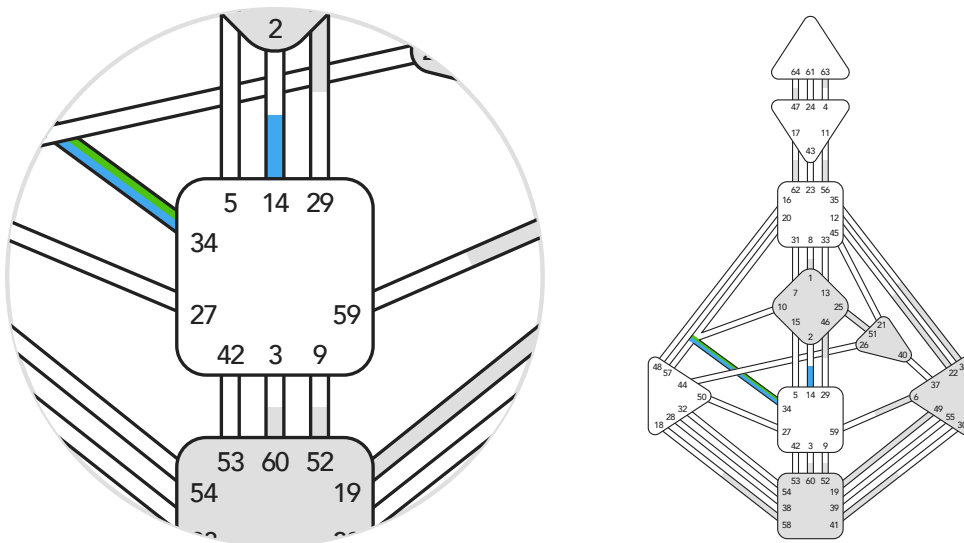

"Motor" Generators — Gotowość do działania — Seksualność

Korelacja biologiczna

Centrum sakralne odpowiada jajnikom u kobiety i jądrum u mężczyzny.

Jako główny "motor" ciała, Centrum sakralne posiada ogromną moc, która działa zarówno w sposób generatywny jak i degeneratywny. Kiedy nie rozumiemy, jak właściwie angażować i wspierać mechanikę tego centrum, ulega ono atrofii i przedwczesnej degeneracji, pozostawiając nas sfrustrowanych i niezdrowych.

Praca, wytrwałość, seksualność i reprodukcja

Praca, wytrwałość, ruch, witalność, seksualność i płodność to główne tematy Centrum sakralnego. Aż 70% ludzi na Ziemi ma je zdefiniowane.

☞ **To centrum mówi wiele o barierach, które możesz lub nie możesz ustanowić w swoim życiu seksualnym i swoim podejściu do intymności. Zastanów się, jakie powiązania widzisz między "sakralny", "święty" i "seks".**

Przeływ energii życiowej przez bramy Centrum sakralnego

- 34 - Brama mocy (34.4 P, 34.4 R P) daje czystą moc zasilającą działanie.
- 5 - Brama stałych wzorców (brak aktywacji) to energia do ustalania i powtarzania wzorców w celu zapewnienia spójnego przepływu.
- 14 - Brama umiejętności miękkich (14.4 ♂) uwalnia energię (pieniądze, zasoby), aby wzmocnić kierunek w życiu.

- 29 - Brama uporu (brak aktywacji) dotyczy całkowitego zaangażowania się w dane doświadczenie, dla pełnego potencjału odkrywania.
- 59 - Brama seksualności (brak aktywacji) to energia seksualna, aby związać się z partnerem.
- 9 - Brama skupienia (brak aktywacji) to skoncentrowana energia, aby ustanowić wzorzec.
- 3 - Brama porządkowania (brak aktywacji) dotyczy inicjowania zmian w życiu poprzez przekroczenie zamętu i ustanowienie porządku.
- 42 - Brama wzrostu (brak aktywacji) dotyczy doprowadzania spraw do końca, aby zamknąć cykl.
- 27 - Brama troski (brak aktywacji) wspiera przetrwanie poprzez troskę, opiekę i ochronę.

Warunkujące pole energii sakralnej

Mając niezdefiniowane Centrum sakralne jesteś zawsze podatna na intensywne pole warunkujące wytwarzane przez większość ludzi (70% populacji), którzy mają to centrum zdefiniowane. Czyni Cię to wrażliwą na poziom energii innych osób i miejsc, dając jednocześnie zdolność do jej wzmacniania.

☞ **Jesteś narażona na podwyższony poziom energii do działania przechodzącej przez Twoje ciało, które nie jest przystosowane do jej obsługi.**

Większość osób z niezdefiniowanym Centrum sakralnym, gdy jest szczerą, przyznaje, że tak naprawdę nie chce pracować. Najchętniej zrelaksowałiby się i pozwolili innym wykonywać ciężką pracę. Kiedy jednak obserwujemy te osoby, to nie zachowują się tak, ponieważ Centrum sakralne jest jednym z najgłębiej uwarunkowanych centrów.

☞ **Jeżeli próbujesz naśladować Generatorów (ten Typ ma zdefiniowane Centrum sakralne) to działając na "pożyczony" energii możesz się przeciążyć, co prowadzi do wyczerpania.**

Gdy to centrum wypełnia się do pełna energią innych ludzi, możesz być tak zajęta pracą i relacjami, że nie wiesz kiedy się zatrzymać. Możesz brać na siebie zbyt wiele i czuć się jak niewolnica, nie wiedząc, co z tym zrobić. W tym stanie, nawet kiedy wiesz, że jesteś zmęczona, możesz mieć tendencje do ignorowania tego odczucia i przeforsowywania się, narażając swoje zdrowie.

☞ **Potrzebujesz nauczyć się "odrywać" od energii sakralnej innych osób i podążać za swoim osobistym autorytetem decyzyjnym.**

Zrozumienie, w jaki sposób energetycznie łączysz się z ludźmi wokół Ciebie, jest kluczem do utrzymania witalności i zdrowego niezdefiniowanego Centrum sakralnego.

Dynamika seksualna

Centrum sakralne dotyczy czystej generatywnej energii życiowej, w tym energii seksualnej. Niezdefiniowane Centrum sakralne nie ma spójnych granic, a z potencjałem głębokiego uwarunkowania w tym obszarze, Twoje podejście do seksu może się wahać od łagodnego zaciekawienia do obsesji na jego punkcie.

Twój pociąg i popęd seksualny może być nieregularny, a seks nie zawsze będzie pełnił dla Ciebie rolę siły napędowej - chyba, że zwiążesz się z partnerem ze zdefiniowanym Centrum sakralnym. Wówczas będziesz odzwierciedlała jego energię, a to może ją jeszcze zintensyfikować!

Zazwyczaj partner ze zdefiniowanym Centrum sakralnym będzie dostarczał energii dla tego, co dzieje się w sypialni, a Ty często będziesz kierowała tą energią.

Potencjalna mądrość tego niezdefiniowanego centrum polega na nauce o zdrowym seksie i bezpiecznych granicach, a także na umiejętności rozeznania, kiedy wystarczy. Informacja ta jest szczególnie ważna dla nastolatków w okresie dojrzewania.

Odpoczynek

Stałe poziomy energii generatywnej nie są dostępne dla ludzi z niezdefiniowanym Centrum sakralnym. Energia czasem jest dostępna, a czasem nie. Nieumiejętność właściwego zarządzania swoją energią może prowadzić do poważnych problemów ze snem, skutkując niewystarczającym, nieodmładzającym odpoczynkiem.

- ☞ Tak jak potrafisz wzmacniać energię zdefiniowanego centrum Sakralnego, tak potrafisz też wzmacniać jego zmęczenie, błędnie myśląc, że jest to Twój własny stan energetyczny.
- ☞ Pamiętaj, aby kłaść się do łóżka zanim pojawi się uczucie zmęczenia - to ułatwi zasypianie. Potrzebujesz spokojnego czasu w samotności, aby uwolnić energię sakralną, która została "przyciągnięta" w ciągu dnia.

Wysoka ekspresja niezdefiniowanego Centrum sakralnego

Gdy żyjesz w zgodzie ze swoim Typem, jesteś zrelaksowana, masz zdrowe granice, a Twój autorytet decyzyjny mówi Ci, kiedy masz dość działania. Gdy pracujesz, dajesz sobie dużo czasu na odpoczynek. Szanujesz swój niespójny przepływ energii.

- ☞ Pozwól sobie odczuwać energię sakralną innych ludzi bez reagowania na nią lub identyfikowania się z nią.

Uwalnianie od warunkowania

Presja i pytania warunkujące - przestań je sobie zadawać:

- × Nie mogę się położyć i odpocząć, mam tyle do zrobienia.
- × Jasne, że mogę Ci pomóc! Jasne, wciąż mogę to zrobić!
- × Jeśli nie powiem "tak", to może mnie to ominąć!
- × Mam jeszcze wystarczająco dużo energii, pozwól mi tylko napić się kawy.
- × Muszę znaleźć partnera!

Mądrość

Wiem, kiedy dość znaczy dość.